

MANUAL DO USUÁRIO

MULTIMÍDIA 7" MP5 RS-404BR *plus*



TELA TOUCH



PAINEL 7 CORES

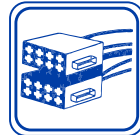

CONECTOR ISO



MICRO SD / USB



RÁDIO FM



BLUETOOTH



CONTROLE



AVISO IMPORTANTE E PRECAUÇÕES

Obrigado por usar o reproduutor multimídia de nossa empresa! Para operar a unidade corretamente, leia o manual de operação cuidadosamente antes de usar. Guarde este manual de operação para referência futura.

A unidade foi projetada apenas para sistema de operação DC12V com aterramento de negativo. Certifique-se de que seu veículo esteja com a instalação de negativo ligada corretamente.

Certifique-se de conectar os condutores de alto-falante (-) ao terminal de alto-falante (-). Nunca conecte os fios dos alto-falantes dos canais esquerdo e direito juntos ou na carroceria do veículo.

A temperatura normal de operação está entre -20 e +60 graus Celsius. Não trabalhe em temperaturas extremamente altas ou baixas e bloqueie as aberturas ou painéis do radiador da unidade, bloqueando-os fará com que o calor se acumule dentro da unidade e pode causar danos ou incêndio.

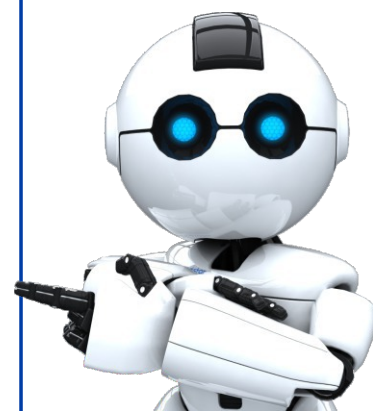

INSTALAÇÃO

- Remova cuidadosamente o produto da caixa, mantendo a embalagem para uso (Manutenção ou garantia)

PRECAUÇÕES

- Escolha o local da montagem com cuidado para que a unidade não interfira nas funções de condução do condutor.
- Evite instalar a unidade onde ela estaria sujeita a altas temperaturas, luz solar direta ou ar quente do aquecedor, poeira ou vibração excessiva.
- Use somente os parafusos e peças de montagem fornecidas para uma instalação segura.

Nota: Mantenha a chave de ignição no ponto seguro, pois poderá precisar dela no futuro para remover a unidade do carro.

Observação: Molduras ou suportes específicos para alguns modelos de carros devem ser adquiridas separadamente.

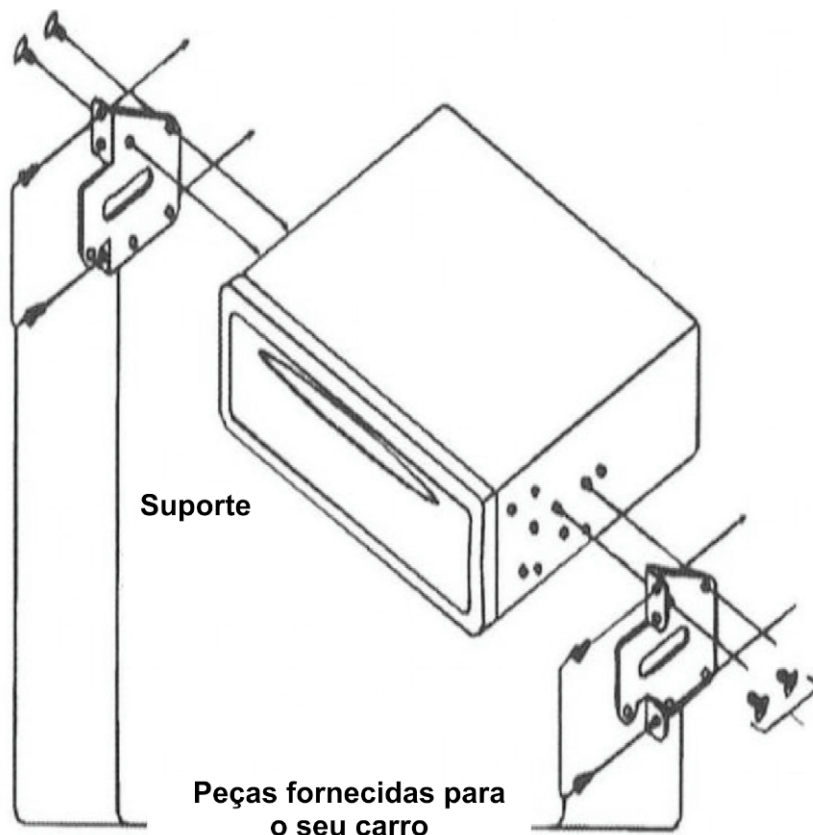

LIGAÇÃO DOS CABOS

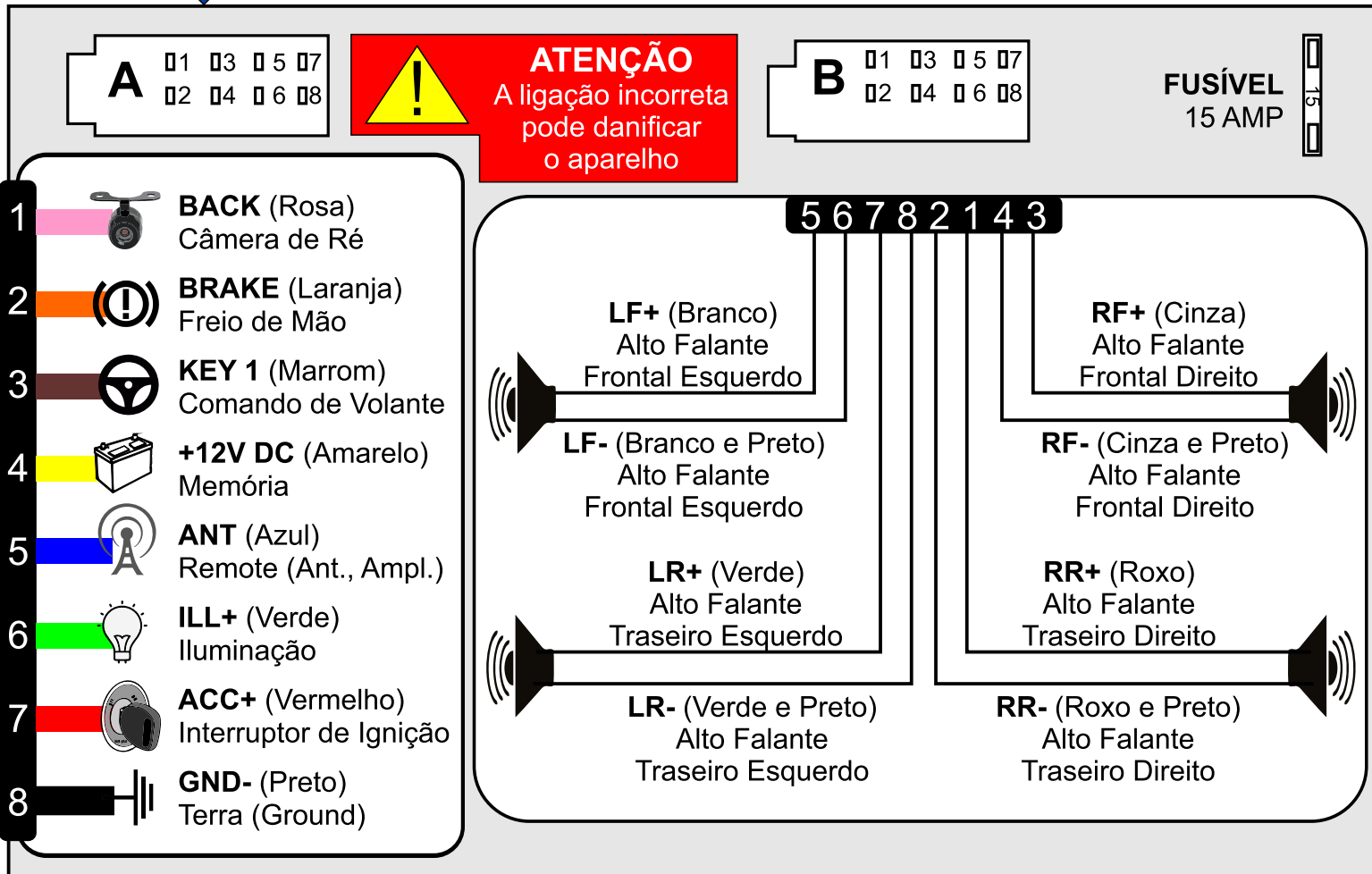
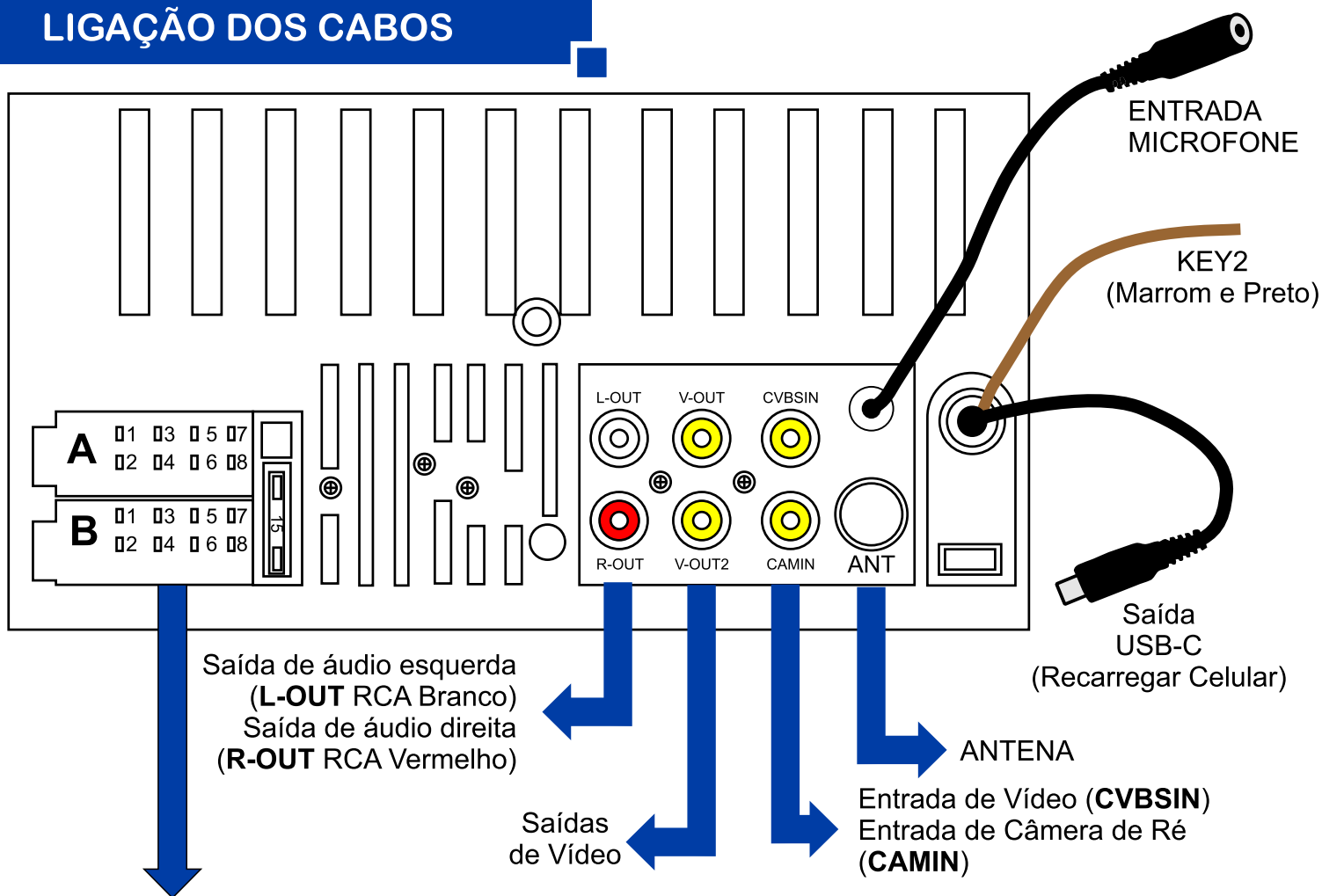

MANUTENÇÃO

- SUBSTITUIÇÃO DO FUSÍVEL
- Se o fusível queimar, verifique a ligação da alimentação e substitua o fusível. Se o fusível queimar novamente após a substituição, pode haver uma avaria interna. Neste caso, consulte o SAC da Roadstar.

CUIDADOS

- Estacione de forma segura antes de qualquer operação que possa afetar sua segurança.
- Para evitar curto-circuitos ou outros acidentes, não deixe cair qualquer tipo de metal (parafuso, moeda ou ferramentas) no dispositivo.
- Devido a alta tensão momentânea causadas ao dar a partida no carro, somente ligue seu RS-404BR Plus após o carro estar ligado, e o desligue antes de desligar o carro.
- Ao reproduzir o USB, evite qualquer tipo de colisão na unidade conectada, se parar a reprodução desconecte o aparelho USB
- Ao introduzir qualquer dispositivo USB ou cartão SD, verifique se não tem qualquer pelo ou impurezas na entrada do dispositivo.

CARACTERÍSTICAS PRINCIPAIS



PAINEL DAS TECLAS DE FUNÇÃO E OPERAÇÃO

- **⏪:** Tecla de voltar (anterior)
- **🏠:** Tecla Home
- **⏩:** Tecla de adiantar (próximo)
- **Botão de Volume:** (Botão circular): (ON/OFF) Gire no sentido anti horário para diminuir o volume, ou no sentido horário para aumentar o volume. Pressione o botão para ligar a o seu RS-404BR, mantenha pressionado este botão para desligar o RS-404BR

TELA RADIO - OPERAÇÃO DO RADIO



1. Relógio
2. Cartão SD inserido
3. Dispositivo USB conectado
4. Bluetooth conectado
5. Toque para mudar a intensidade de iluminação da tela. Neste modo, o brilho da tela é definido pelo usuário. Os seguintes modos de brilho predefinidos podem ser selecionados.



6. Toque para abrir o modo equalizador
7. Toque para voltar a operação anterior (Menu Principal)
8. Ir para a rádio anterior
9. Ir para a próxima rádio
10. Posições de memória (PRESET), Toque na estação preset desejada (P1-P6) para iniciar a transmissão da estação selecionada. Toque e mantenha pressionado a estação preset escolhida por alguns segundos para armazenar a frequência de rádio atual para a posição de preset escolhida
11. Toque para fazer procura automática de estações
12. Toque para reproduzir por 10 segundos cada estação gravada na memória (P1 a P6), toque novamente para voltar a transmissão normal.
13. Toque para procurar automaticamente a estação abaixo, para procurar manualmente mantenha pressionado este ícone.
14. Toque repetidamente para selecionar banda de rádio de transmissão (FM1/FM2/FM3)
15. Toque para procurar automaticamente a estação acima, para procurar manualmente mantenha pressionado este ícone.
16. Toque na configuração DX para recepção de estações de sinal fortes e um ambiente distante da recepção de estações fracas de rádio FM. Quando a configuração local (LOC) for selecionada, o LOC será exibido na tela.
17. Toque para entrar nas regulagens de áudio e equalizador (FLAT/CLASS/POP/ROCK/OFF)

TELA HOME - OPERAÇÃO DO MENU PRINCIPAL

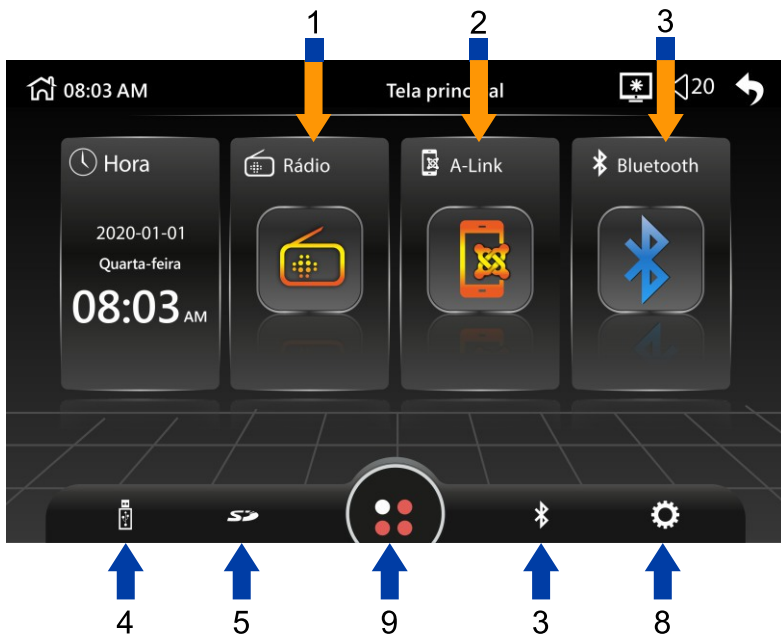

Toque no ícone do modo desejado na tela e a unidade entrará no modo selecionado para operação.



1. Toque para entrar no modo Rádio
2. Toque para iniciar o espelhamento (quando o smartphone estiver conectado a unidade pelo cabo USB)
3. Toque para entrar no modo Bluetooth
4. Toque para abrir pastas do dispositivo USB (quando o dispositivo USB estiver conectado)
5. Toque para abrir pastas do Cartão SD (quando o cartão SD estiver conectado)
6. Toque para a entrada AV (quando tiver algum equipamento conectado a entrada AV)
7. Toque para a entrada Auxiliar (quando tiver algum equipamento conectado a entrada auxiliar)
8. Toque para abrir configurações
9. Toque para navegar entre os menus



TELA REPRODUÇÃO DE MÚSICA (MODO USB/SD)

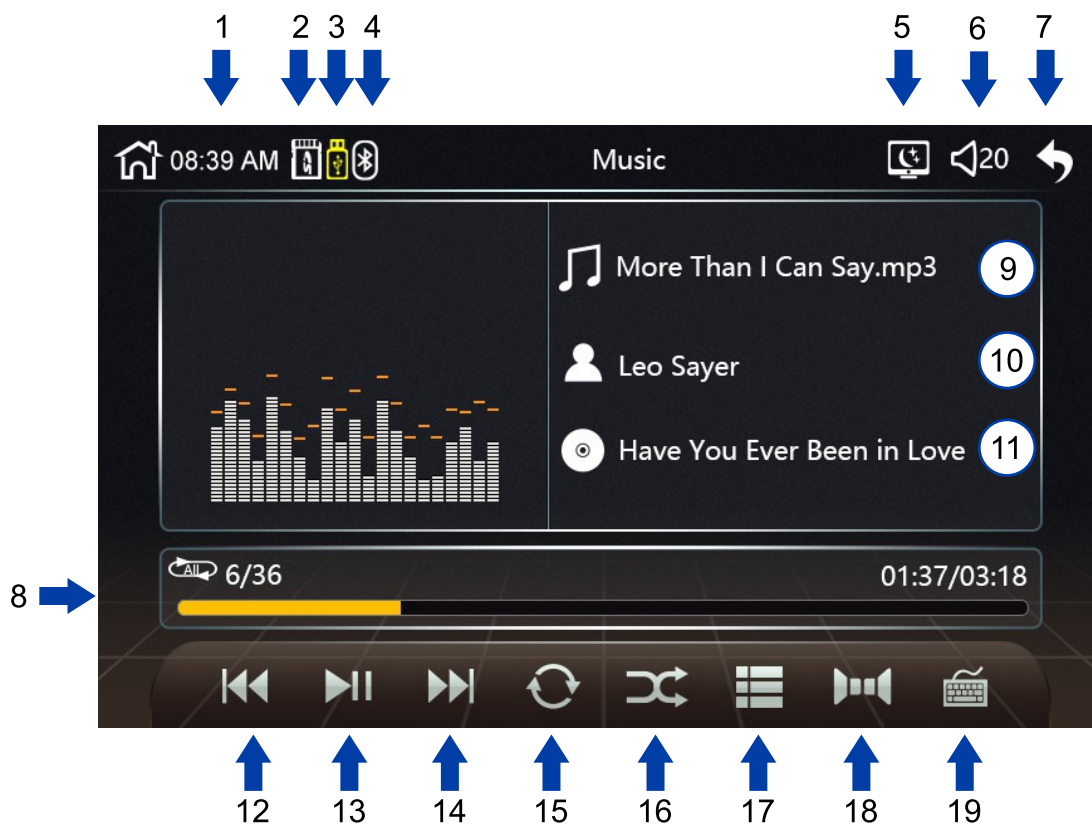

1. Relógio
2. Cartão SD inserido
3. Dispositivo USB conectado
4. Bluetooth conectado
5. Toque para mudar a intensidade de iluminação da tela. Neste modo, o brilho da tela é definido pelo usuário. Os seguintes modos de brilho predefinidos podem ser selecionados.



6. Toque para abrir o modo equalizador
7. Toque para voltar a operação anterior (Menu Principal)
8. Tempo da música
9. Nome do arquivo de audio que está sendo reproduzido
10. Nome do cantor do arquivo de audio que está sendo reproduzido
11. Nome do álbum do arquivo de audio que está sendo reproduzido
12. Toque para mudar para o arquivo anterior de reprodução
13. Toque para iniciar, pausar ou retomar a reprodução
14. Toque para mudar para a próxima faixa de reprodução
15. Toque para selecionar o modo de repetição (repetir música ou toda a pasta)
16. Toque para ligar ou desativar a reprodução aleatória do dispositivo de entrada
17. Toque para ir a lista de arquivos
18. Toque para configuração de audio
19. Toque para seleção de pastas

TELA LISTA DE ARQUIVOS (MODO USB/SD)



1. Toque para exibir os arquivos de música
2. Toque para exibir os arquivos de vídeo
3. Toque para exibir os arquivos de foto
4. Lista dos arquivos de música disponíveis na pasta

TELA REPRODUÇÃO DE VÍDEO (MODO USB/SD)

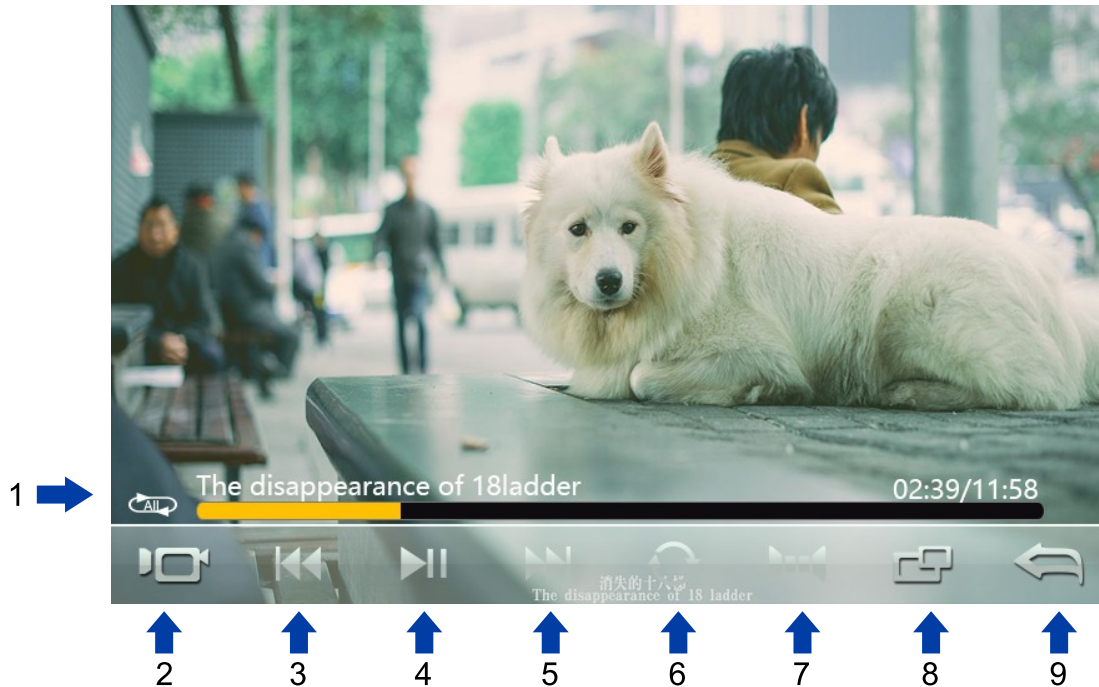

1. Tempo do vídeo
2. Toque para voltar a lista de arquivos
3. Toque para mudar para o arquivo anterior de reprodução
4. Toque para iniciar, pausar ou retomar a reprodução
5. Toque para mudar para a próxima faixa de reprodução.
6. Toque para selecionar o modo de repetição (repetir música ou toda a pasta)
7. Toque para mudar a faixa de audio do arquivo de vídeo
8. Toque para ajuste do tamanho/formato de vídeo
9. Toque para voltar a tela anterior.

TELA DE REPRODUÇÃO DE FOTOS (MODO USB/SD)



1. Toque para mudar para o arquivo de foto anterior
2. Toque para iniciar, pausar ou retomar a reprodução das fotos automaticamente
3. Toque para mudar para o próximo arquivo de foto.
4. Toque para ativar o modo de slides
5. Toque para aumentar a foto (zoom mais)
6. Toque para diminuir a foto (zoom menos)
7. Toque para girar a foto

TELA BLUETOOTH

CONECTANDO O BLUETOOTH

Para conectar pela primeira vez, deixe a função Bluetooth do seu smartphone habilitada e, em seguida, pesquise o nome do dispositivo Bluetooth em seu smartphone (CAR-KIT ou RS-404BR) e clique para conectar com ele, após isso, será solicitado para introduzir o código de emparelhamento Bluetooth do RS-404BR (o código original é 0000 ou 1234) para emparelhar. Depois de emparelhado com sucesso, o ícone de Bluetooth na parte superior da tela do RS-404BR irá aparecer, se o ícone continuar apagado significa que a conexão não foi bem-sucedida



TELA DE CHAMADA BLUETOOTH

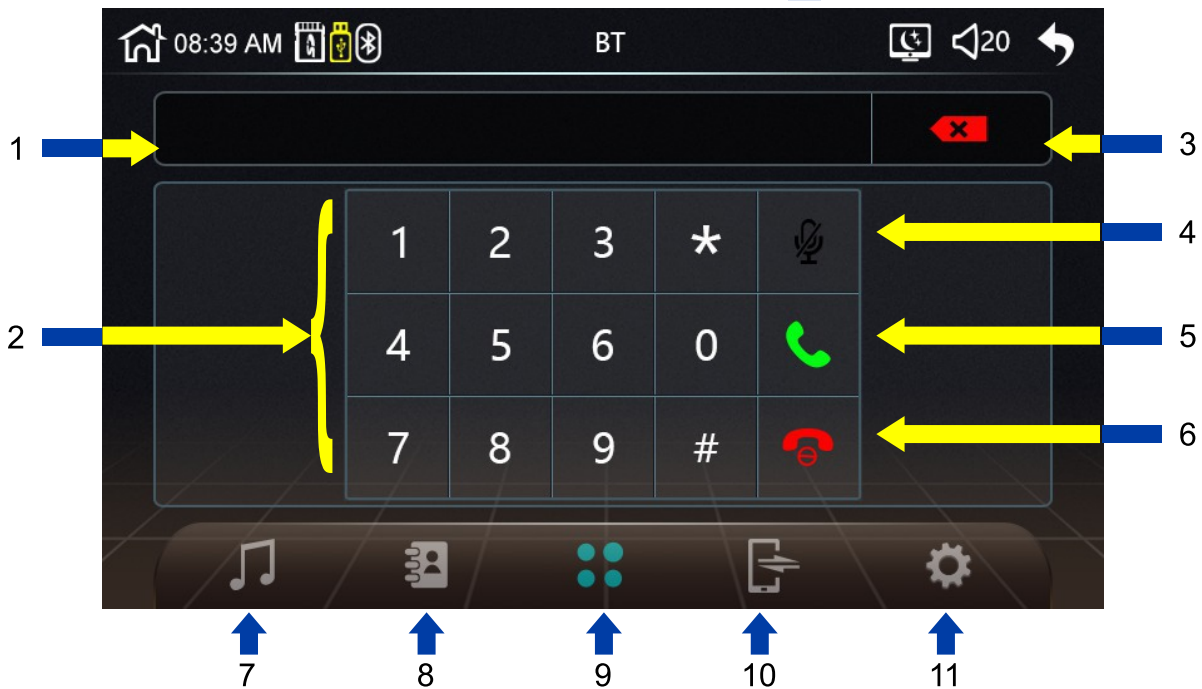

1. Número discado
2. Teclado numérico para discagem
3. Toque para apagar o último número digitado (Backspace)
4. Toque para transferir a chamada para o smartphone (Vice e versa)
5. Toque para discar para o número digitado de telefone ou rediscar para o último número quando não há entrada de número de telefone
6. Toque para encerrar a chamada
7. Toque para entrar na tela de chamada Bluetooth
8. Toque para entrar na tela de agenda Bluetooth
9. Toque para entrar na tela de reprodução de música Bluetooth
10. Toque para entrar na tela de espelhamento
11. Toque para acessar as informações de Bluetooth

TELA DE AGENDA BLUETOOTH

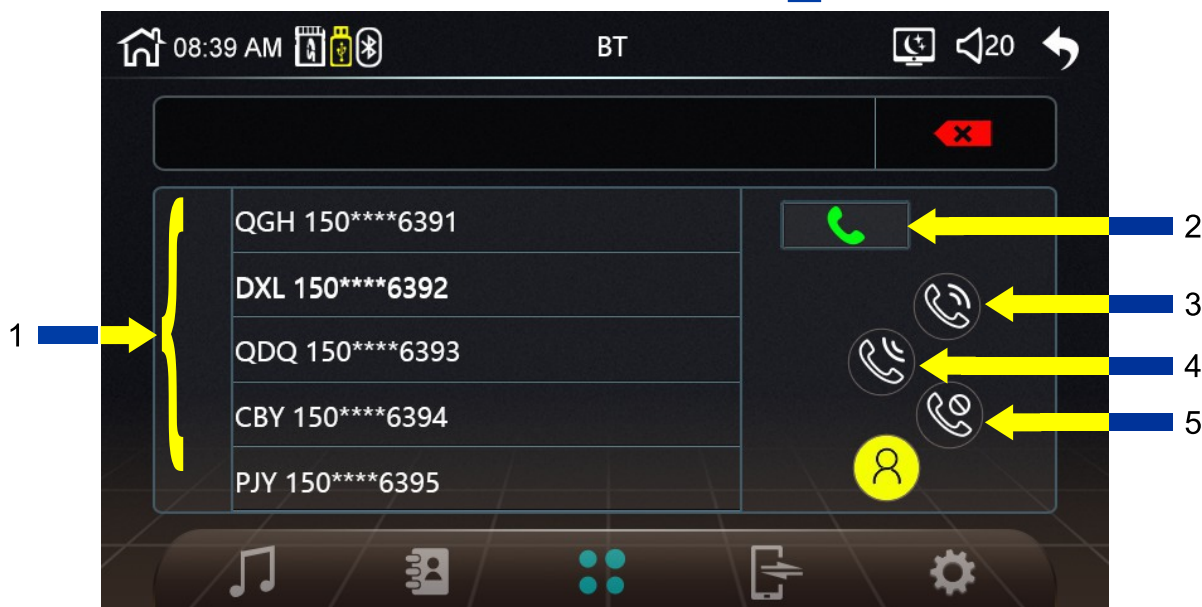

1. Lista de contatos da agenda
2. Toque para discar o número do contato selecionado
3. Toque para encerrar a chamada
4. Toque para apagar o número da agenda
5. Toque para gravar o número na agenda

TELA DE REPRODUÇÃO DE MÚSICA BLUETOOTH

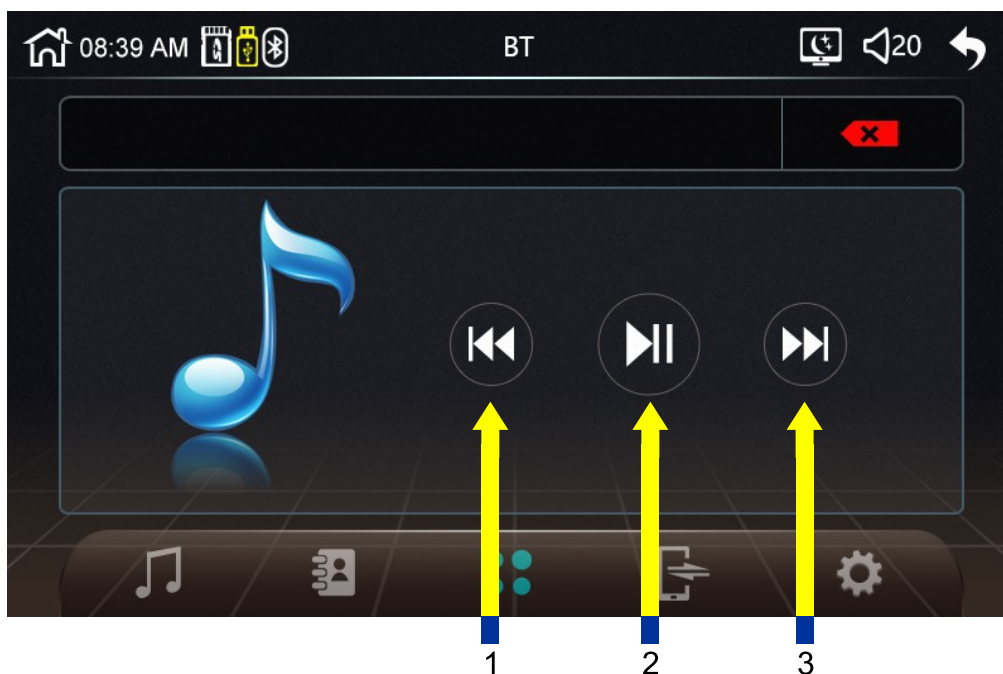

1. Toque para mudar para o arquivo anterior de reprodução
2. Toque para iniciar, pausar ou retomar a reprodução
3. Toque para mudar para a próxima faixa de reprodução.

TELA DE INFORMAÇÕES DO BLUETOOTH



1. Nome do smartphone conectado ao RS-404BR
2. Nome da conexão Bluetooth do RS-404BR

TELA DE AJUSTES - CONFIGURAÇÕES



1. Barra de rolagem para mais configurações
2. Menu de ajustes: Deslize para a esquerda esta barra para ativar outras opções de ajustes
3. **Calibração TS** : Calibração do Touch Screen
4. **BEEP** : Ligar ou desligar o Beep ao tocar na tela
5. **Câmera de Ré** : Ligar ou desligar a câmera de ré
6. **Região de Rádio** : Selecione a região de rádio (configurar para Brasil caso esteja em outra região)
7. **BT Conexão Automática**: Conectar o Bluetooth automaticamente
8. Toque para acessar a tela de configurações
9. Toque para ajuste de dia e hora
10. Toque para mudar o idioma
11. Toque para mudar o plano de fundo
12. Toque para ajustes de audio (equalizador)



13. **Iluminação** : Escolher as cores dos botões: (Automático, Vermelho, Roxo, Amarelo, Verde, Azul claro, Azul e Branco)
14. **Modo mudo câmera de Ré** : Ligar ou desligar o audio quando a ré do carro é acionada
15. **Câmera de Ré delay** : Escolher o tempo que a imagem da câmera ficará acionada
16. **Linhas auxiliares da câmera de Ré** : Ligar ou desligar as linhas auxiliares da câmera de ré
17. **Logo** : Selecionar a logo (marca do carro) que irá aparecer na tela inicial ao ligar o RS-404BR

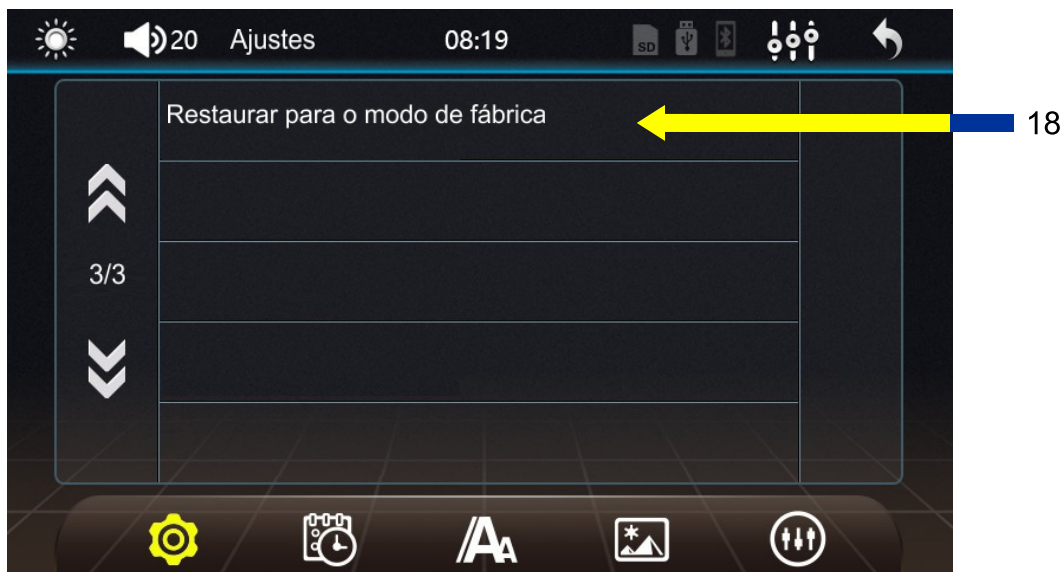

18. **Restaurar para o modo de fábrica** : Redefinir as configurações para o padrão de fábrica
(Todas as configurações definidas anteriormente serão apagadas e deverão ser reconfiguradas)

TELA DE AJUSTES - DATA E HORA



1. Definir data : Toque em + ou - para ajustar o Ano, Mês e Dia
2. Definir hora: Toque em + ou - para ajustar a Hora e os Minutos
3. Formato da Hora: Toque para definir o formato da hora (12 horas ou 24 horas)
Obs.: Quando o formato estiver em 12 horas clique e defina se o horário está no período da manhã (AM) ou no período da tarde (PM)
4. Reset: Para resetar as configurações
5. OK: Para confirmar os ajustes

TELA DE AJUSTES - IDIOMA



1. Toque no idioma desejado para definir a linguagem

TELA DE AJUSTES - PLANO DE FUNDO



1. Toque no plano de fundo desejado para definir o plano de fundo

TELA DE AJUSTES - AUDIO (EQUALIZADOR)



1. **BASS** : Toque, segure e deslize a barra para cima ou para baixo, para configurar os graves
2. **TRE** : Toque, segure e deslize a barra para cima ou para baixo, para configurar os agudos
3. **EQ** : Toque para escolher o modo pré definido do equalizador (FLAT/CLASS/POP/ROCK/OFF)
4. **LOUD** : Toque para ligar ou desligar o reforço dos graves (Loudness)
5. Toque em + ou - para controlar o balanço dos canais (direita, esquerda, frente e atrás)

TELA DE AJUSTES - COMANDOS DE VOLANTE



1. **Resistance** : Toque para escolher a resistência 1K ou 3.3K
2. Toque na tecla a ser definida e em seguida pressione e segure o respectivo controle do volante do carro. A unidade começa a aprender e, uma vez concluída, o indicador aparece na tela, siga os passos novamente para definir todos os outros controles
3. Toque após todos os comandos desejados já estiverem configurados para gravar a configuração.
4. Toque para cancelar a configuração
5. Toque para comandos de volante
6. Toque para ajustes de tela
7. Toque para informações do sistema

TELA DE AJUSTES - TELA



1. **Brilho** : Toque em + ou - para ajustar o brilho
2. **Contraste** : Toque em + ou - para ajustar o contraste
3. **Saturação** : Toque em + ou - para ajustar a saturação
4. **Matiz** : Toque em + ou - para ajustar a matiz (equilíbrio das cores)

TELA DE AJUSTES - INFORMAÇÕES DO SISTEMA

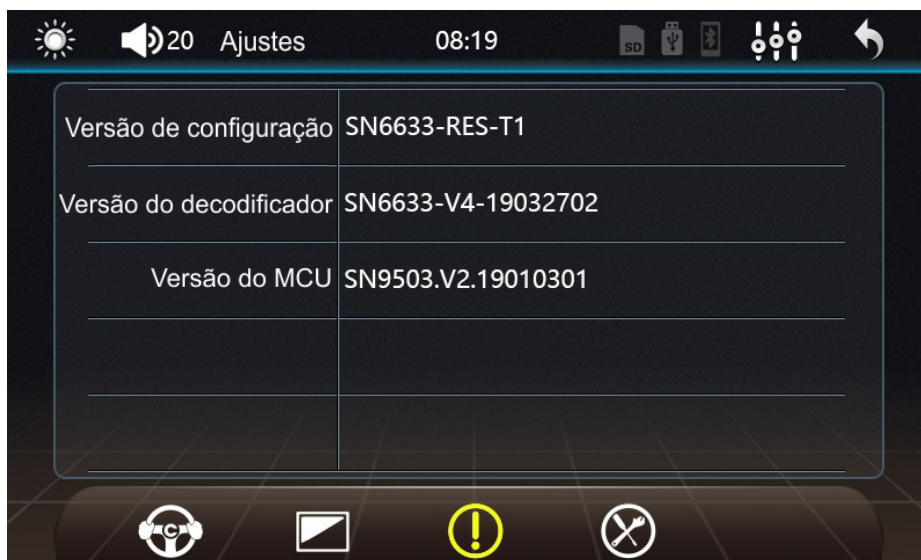

CONTROLE REMOTO

Atenção: Antes de utilizar o controle remoto, a fita de plástico deve ser retirada na parte inferior do controle remoto. Caso contrário pode não funcionar.

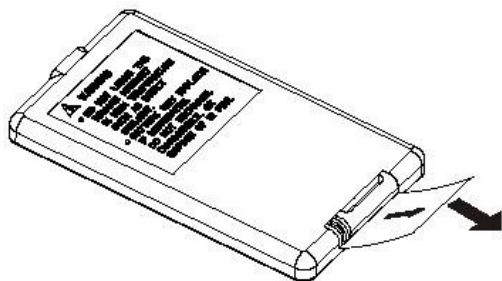

Quando a bateria acabar, por favor, substitua com bateria nova conforme mostra o desenho abaixo:

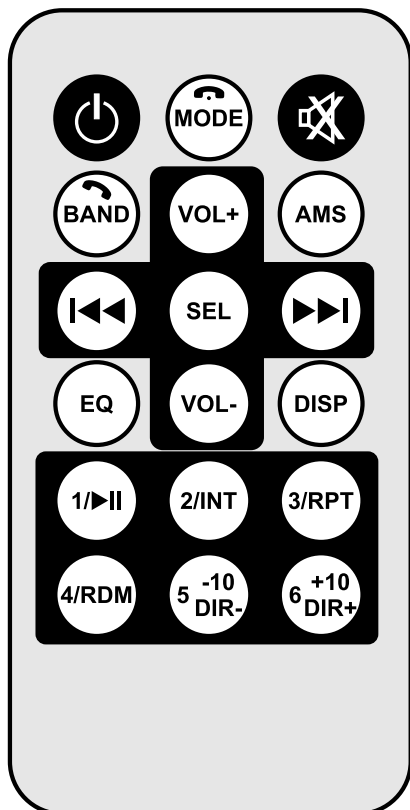
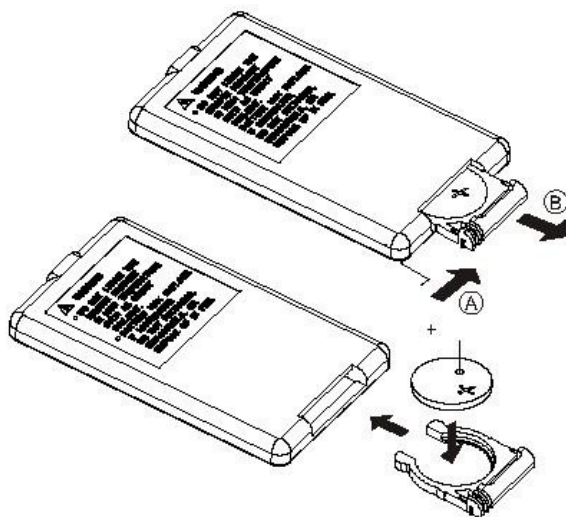

- | | | | | | |
|--|---------------------------------------|--|--|--|---|
| | Power
Ligar, desligar | | Modo (Rádio,
USB, SD, Aux,
BT) Terminar
Chamada | | Mudo |
| | Banda (FM1,
FM2, FM3)
e Atender | | Volume + | | AMS |
| | Anterior | | Selecionar
Enter | | Próximo |
| | Equalizador | | Volume - | | Display |
| | Play / Pausa
(Memória 1) | | Introdução
(Memória 2) | | Repeat
(Memória 3) |
| | Modo Random
(Memória 4) | | Pular -10 faixas
Diretório anterior
(Memória 5) | | Pular + 10 faixas
Próximo diretório
(Memória 4) |

CONTROLE POR APLICATIVO - SOMENTE PARA ANDROID

1. Aponte a câmera do seu celular para o QR Code
(Programa não está disponível na Play Store)
2. Baixe o programa e instale em seu celular
3. Clique no ícone do programa **BT mais remoto**

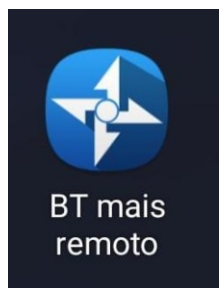

1. Ligar ou desligar o RS-404BR
2. Mute (Ligar/desligar o audio)
3. Teclas de direção e OK
4. Mudar o modo de execução
5. Mudar de BAND (FM1, FM2, FM3)
6. Avançar
7. Atender ligação (Modo Bluetooth)
8. Aumentar volume
9. Encerrar ligação (Modo Bluetooth)
10. Retroceder
11. Tecla de seleção
12. Diminuir volume
13. Modo USB/SD
14. Entrar em configurações
15. ENTER

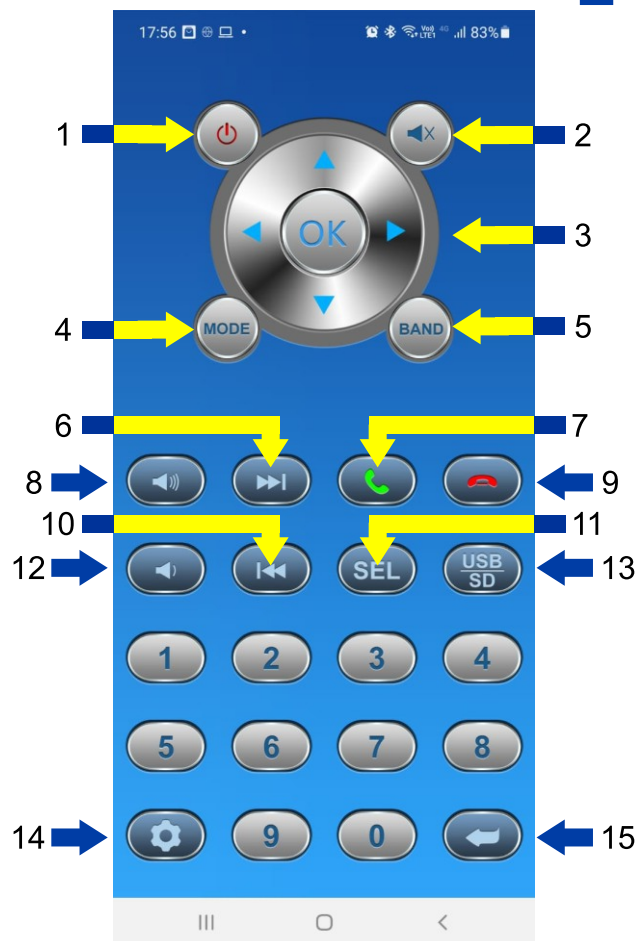

ESPELHAMENTO

Android para espelhamento em celulares Android. Este método irá espelhar todo o conteúdo de seu smartphone com sistema ANDROID, podendo assim reproduzir filmes, músicas, fotos e aplicativos na multimídia. O espelhamento é feito via cabo USB, porém a reprodução de audio é feito via bluetooth, portanto é importante certificar que seu smartphone (Android ou IOS) esteja conectado a Multimídia via Bluetooth, caso contrário só será reproduzido o conteúdo visual na multimídia.

Obs. Para usar o espelhamento Android Mirroring é importante que esteja ativado o modo OPÇÕES DO DESENVOLVEDOR e o DEPURADOR DE USB (Consulte o fabricante de seu smartphone para ativar estas opções).

IOS (IPHONE) para espelhamento em celulares IPHONE. O espelhamento é feito via cabo USB, porém a reprodução de audio é feito via bluetooth, portanto é importante certificar que seu smartphone (Android ou IOS) esteja conectado a RS-700BR Plus via Bluetooth, caso contrário só será reproduzido o conteúdo visual na multimídia. Após conectar seu Iphone a Multimídia, escolha na tela de seu smartphone a opção CONFIAR para conectar com sucesso. Este método irá espelhar todo o conteúdo de seu smartphone com sistema IOS, podendo assim reproduzir filmes, músicas, fotos e aplicativos na multimídia. Toda a operação é feita apenas na tela do Iphone.

ESPECIFICAÇÕES

Rádio FM

Alcance de frequência	76 ~ 108 Mhz
Sensibilidade	31 ~ 41
Respostas de frequência	-1 ~ -9
Separação estéreo	32 dB
Relação S/N	52dB

GERAL

Tensão de alimentação	12V
Consumo de corrente máxima	15A
Potência máxima de saída	4x 50 Watts

Nota: as especificações e o design estão sujeitos a possíveis modificações sem aviso prévio

DÚVIDAS E SUPORTE TÉCNICO



SAC@ROADSTARVENDAS.COM.BR



(45) 9106 6494 (Somente WhatsApp)

WWW.ROADSTARBRASIL.COM.BR

